

平成26年度 関東大会東京都予選会

…ベスト4、○…ベスト8、△…ベスト16、  …2日目出場

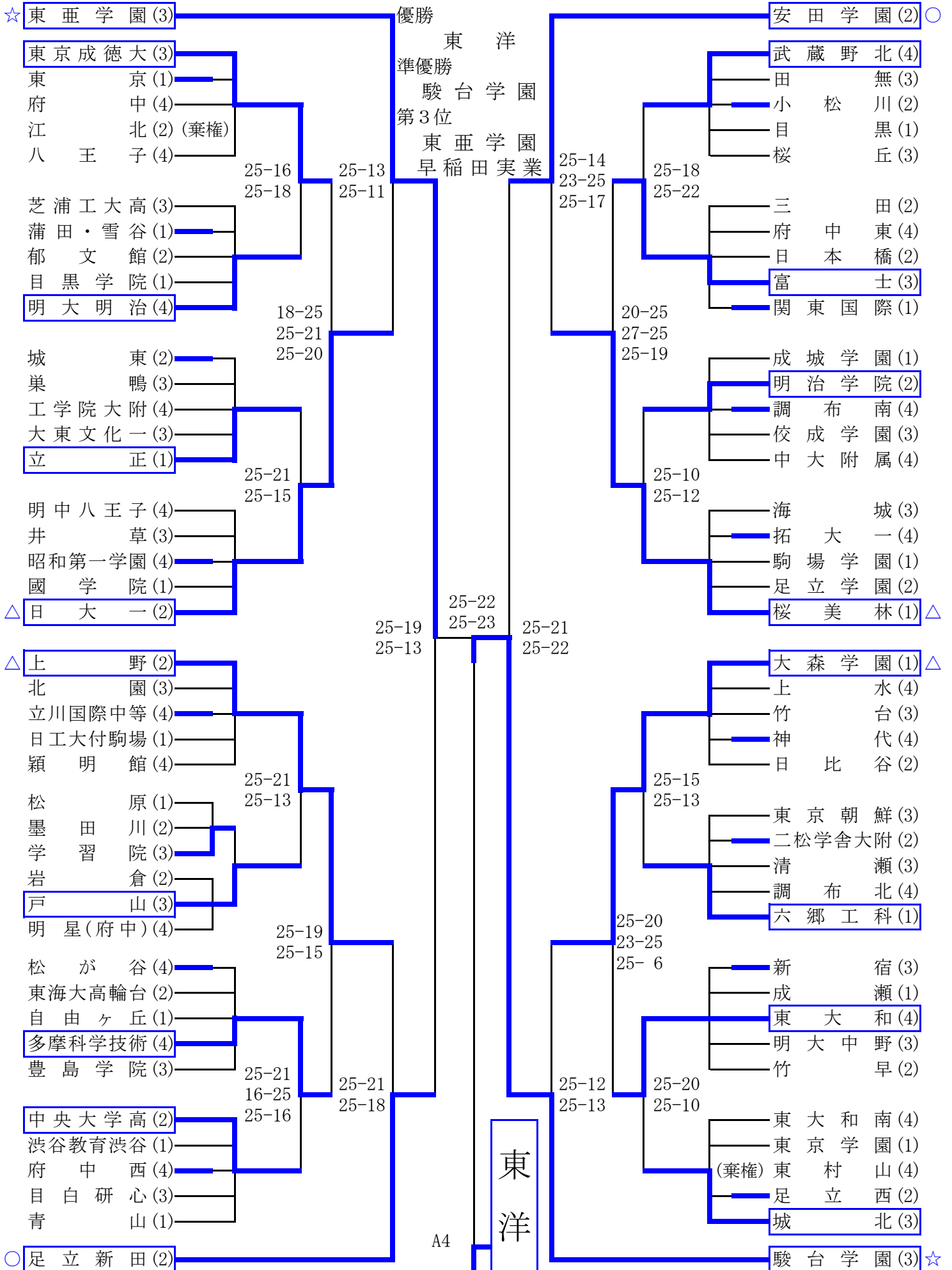

平成26年度 関東大会東京都予選会

…ベスト4、○…ベスト8、△…ベスト16、□…2日目出場

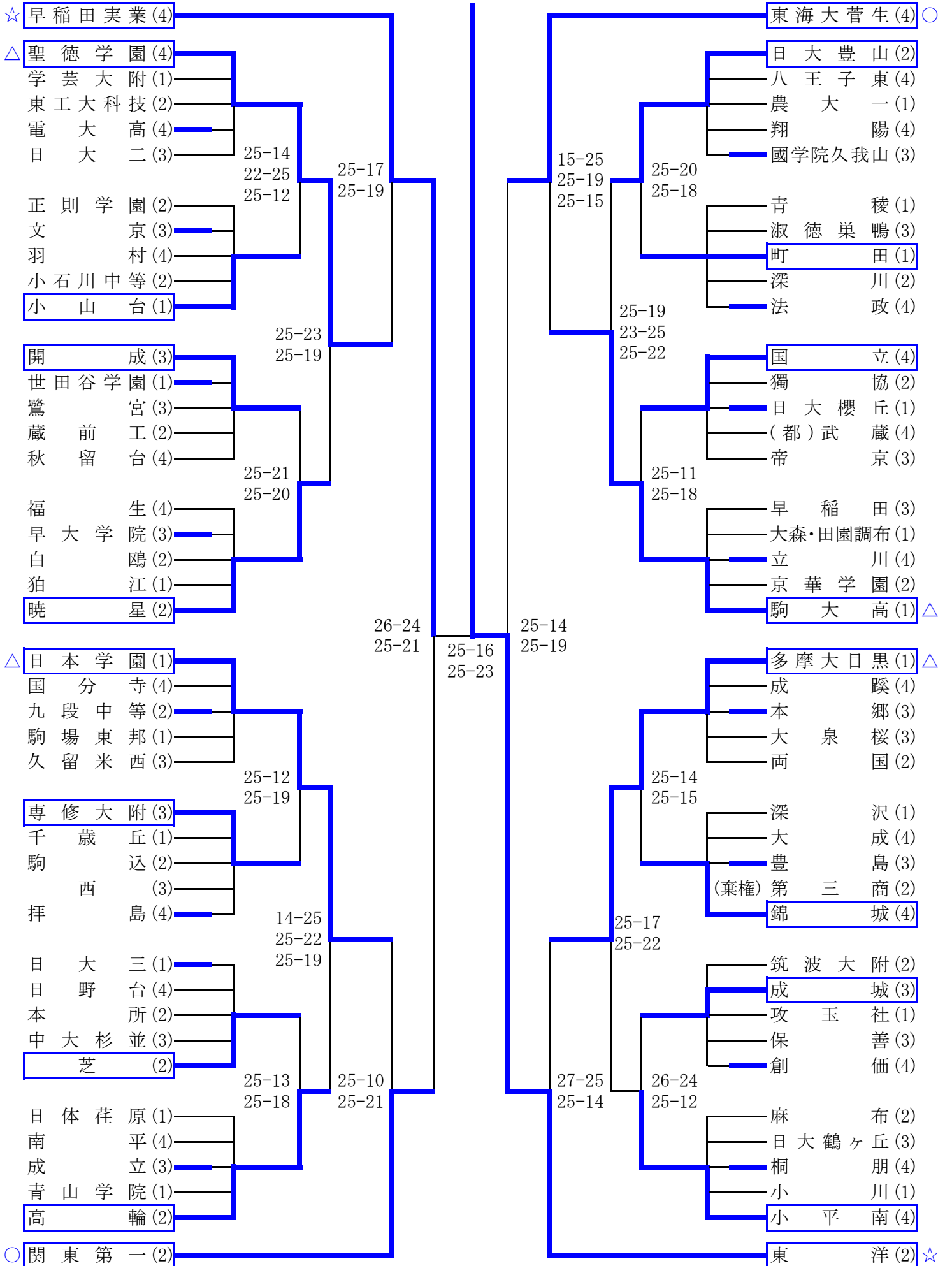

関東大会東京都予選会 順位決定リーグ戦

Cコート

Dコート

a	日 大 一	(2)
b	上 野	(2)
c	桜 美 林	(1)
d	大 森 学 園	(1)

e	聖 徳 学 園	(4)
f	日 本 学 園	(1)
g	駒 大 高	(1)
h	多 摩 大 目 黒	(1)

上 野 対 日 大 一		
2	{ 25 - 14 }	0
	{ 25 - 15 }	

日 本 学 園 対 聖 徳 学 園		
2	{ 25 - 19 }	1
	{ 25 - 27 }	
	{ 25 - 20 }	

桜 美 林 対 大 森 学 園		
2	{ 25 - 16 }	1
	{ 23 - 25 }	
	{ 25 - 21 }	

駒 大 高 対 多 摩 大 目 黒		
2	{ 21 - 25 }	1
	{ 25 - 23 }	
	{ 25 - 18 }	

桜 美 林 対 日 大 一		
2	{ 25 - 19 }	0
	{ 25 - 23 }	

駒 大 高 対 聖 徳 学 園		
2	{ 25 - 22 }	0
	{ 25 - 8 }	

上 野 対 大 森 学 園		
2	{ 25 - 16 }	0
	{ 25 - 15 }	

多 摩 大 目 黒 対 日 本 学 園		
2	{ 19 - 25 }	1
	{ 25 - 22 }	
	{ 25 - 13 }	

以上、第4試合で上位2チームが決定

多 摩 大 目 黒 対 聖 徳 学 園		
2	{ 25 - 21 }	0
	{ 25 - 23 }	

日 本 学 園 対 駒 大 高		
2	{ 18 - 25 }	1
	{ 25 - 18 }	
	{ 26 - 24 }	

	勝敗	セット率	得点率		勝敗	セット率	得点率	
上 野	2-0	Max	1.667	1位	駒 大 高	2-1	1.67	1.139
桜 美 林	2-0	4.00	1.183	2位	多 摩 大 目 黒	2-1	1.67	1.057
大 森 学 園	0-2	0.25	0.756	3位	日 本 学 園	2-1	1.25	1.010
日 大 一	0-2	0.00	0.710	4位	聖 徳 学 園	0-3	0.17	0.800

関東大会東京都予選会 最終順位

1	★ 東 洋 (2)
2	★ 駿 台 学 園 (3)
3	★ 早 稲 田 実 業 (4)
4	★ 東 亜 学 園 (3)
5	★ 東 海 大 菅 生 (4)
6	★ 安 田 学 園 (2)
7	★ 関 東 第 一 (2)
8	★ 足 立 新 田 (2)

9	★ 多 摩 大 目 黒 (1)
10	大 森 学 園 (1)
11	聖 徳 学 園 (4)
12	日 大 一 (2)
13	★ 駒 大 高 (1)
14	★ 桜 美 林 (1)
15	日 本 学 園 (1)
16	★ 上 野 (2)

備考 ★…関東大会出場チーム

順位はトーナメント戦の結果により決定します。よって、関東大会の出場権とは異なる場合があります。上記の16チームは次の「全日本高校選手権大会東京予選会兼国体選手選考会」のシードです。